

ИНСТРУМЕНТЫ

КАК ИСПОЛЬЗОВАТЬ ПЛИТКОРЕЗ



РЕКОМЕНДАЦИИ

ОБЩИЕ СВЕДЕНИЯ

Перед началом эксплуатации плиткореза следует внимательно прочесть инструкцию производителя, в которой изложены все особенности конструкции и работы инструмента, а также ухода за ним.

РУЧНОЙ ПЛИТКОРЕЗ

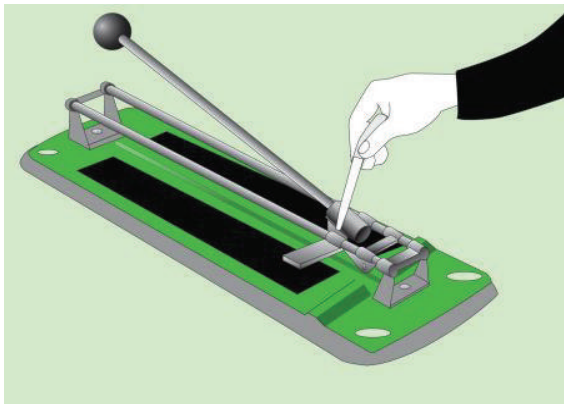

- Перед началом работы необходимо проконтролировать, чтобы:
 - режущий ролик не имел видимых повреждений и свободно вращался на оси;
 - каретка перемещалась плавно;
 - на основании не было загрязнений.
- Рекомендуется капнуть по несколько капель масла на ось ролика и направляющие.

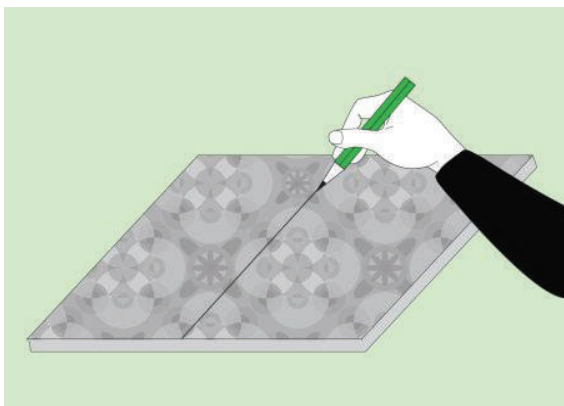

- Разметка плитки. При резке плитки ручным плиткорезом нанесите разметку на поверхность плитки фломастером или строительным карандашом.
- Для получения качественного шва обрабатываемые плитки рекомендуется предварительно смочить в воде, а на линию реза капнуть машинного масла.

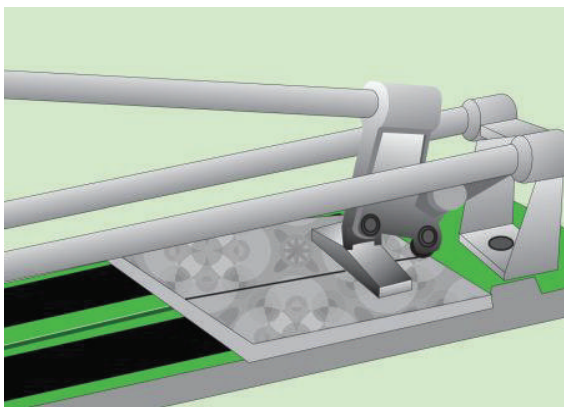

- Положите плитку на станину плиткореза, совместив линию реза с линией перемещения режущего ролика.
- Установите ручку так, чтобы колесико реза оказалось на поверхности плитки, и проведите кареткой по линии разметки с умеренным давлением. При слишком слабом нажатии слой эмали не прорежется, а при чересчур большом усилии плитка может расколоться. Допускается лишь однократный проход, иначе рез получится рваным.

РУЧНОЙ ПЛИТКОРЕЗ

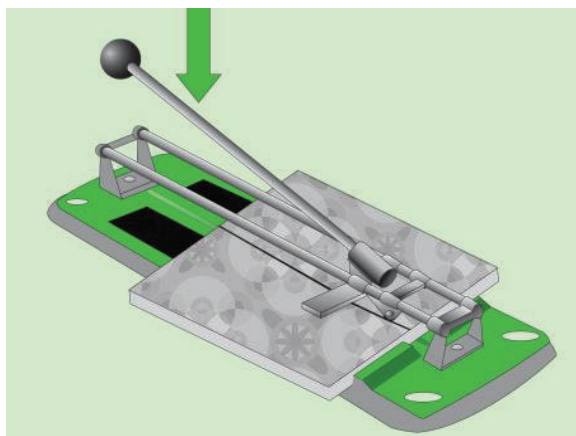

- Поставьте рукоятку в положение, при котором упор располагается на плитке примерно в нижней трети по длине, и резким, но не сильным нажатием разломите плитку по выполненному резу. При необходимости срез дорабатывается наждачной бумагой.

ВНИМАНИЕ! Для получения узких полосок (до 5 мм) могут потребоваться особые методы, выбираемые в зависимости от конструкции плиткореза.

ЭЛЕКТРИЧЕСКИЙ ПЛИТКОРЕЗ



ЭЛЕКТРИЧЕСКИЙ ПЛИТКОРЕЗ

При большом объеме работ или особенно прочной плитке используют электрический плиткорез.

Его применение позволяет получить более ровный и точный рез.

- Работу следует начать с осмотра привода и кабеля на предмет отсутствия повреждений. Алмазный диск должен быть хорошо закреплен на оси и не иметь дефектов.

ВНИМАНИЕ! Запрещается работа без защитного кожуха.

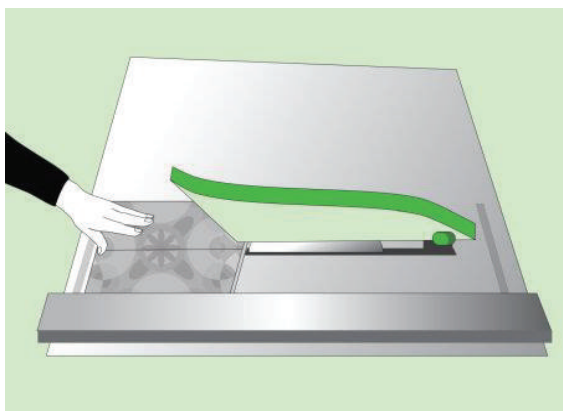

- Плитка с нанесенной разметкой укладывается на стол плиткореза лицевой стороной вверх с упором в настроенную направляющую.
- После включения плиткореза и подачи воды плитка двумя руками плавно подводится к кромке диска. После запила подачу можно ускорить, но продвижение плитки должно быть по-прежнему плавным и равномерным.

- Прижатие плитки к направляющей и станине позволит избежать перекоса и заклинивания диска. При окончании реза следует уменьшить усилие.

ВНИМАНИЕ! Закончив работу, слейте воду и промойте бачок, освободив его от отходов резки.

ТЕХНИКА БЕЗОПАСНОСТИ

Работа с электрическим плиткорезом требует применения защитных средств (очки, перчатки).